

三角関数の加法定理関係の公式 (練習版1)

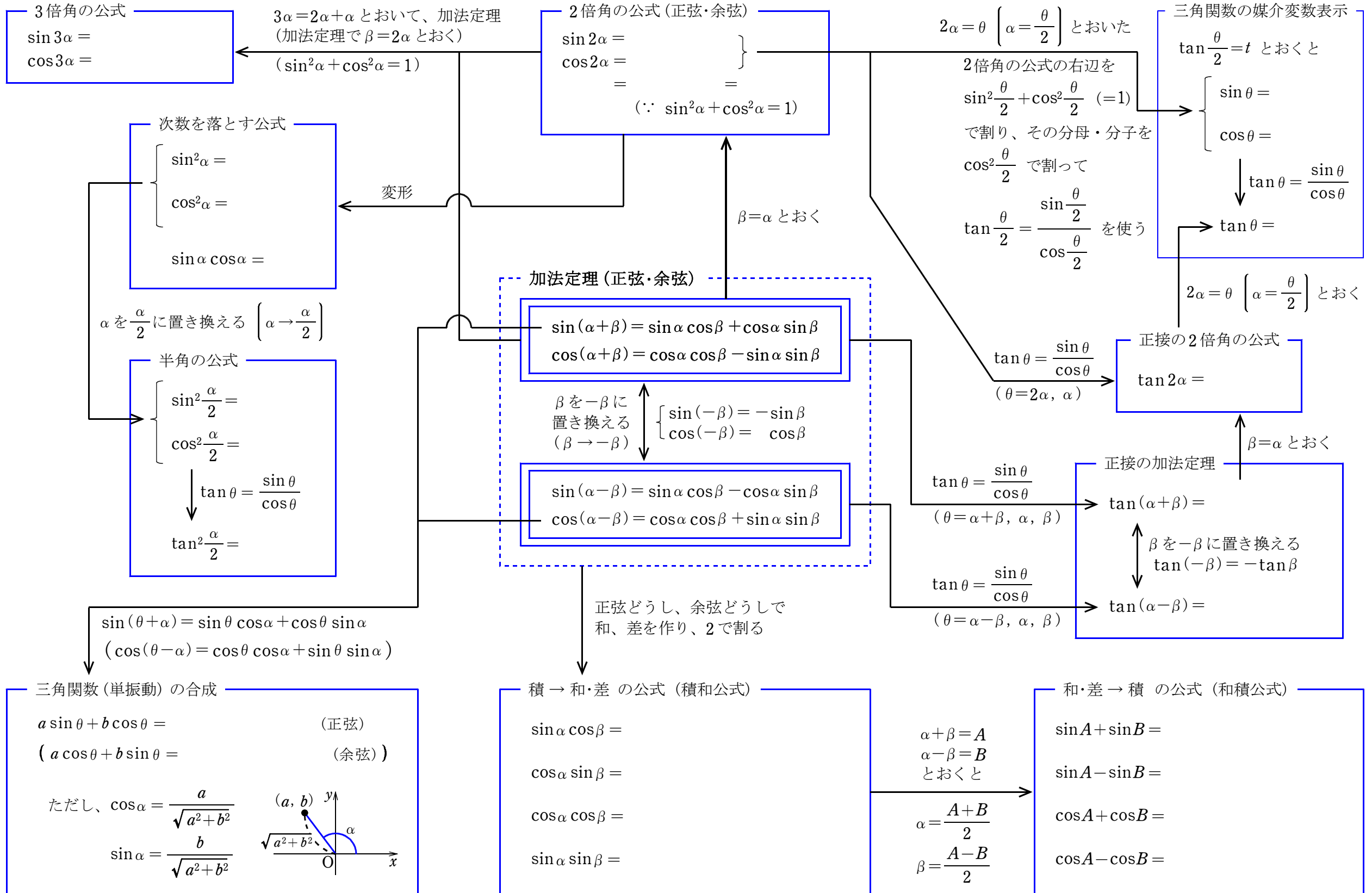

三角関数の加法定理関係の公式 (練習版2)

